

SISÄLTÖ

1 ALKUSANAT

| | |
|---|----|
| 1.1 Käyttö- ja huolto-ohjeiden merkitys ja käyttö | 23 |
| 1.2 Käytetyt kuvamerkit | 23 |
| 1.3 Käyttö- ja huolto-ohjeiden noudattaminen | 23 |
| 1.4 Kompressorin toimittaminen | 23 |

2 YLEISIÄ TIETOJA

| | |
|---|----|
| 2.1 Takuu | 24 |
| 2.2 Pakkauksen purkaminen | 24 |
| 2.3 Pakkauksen hävittäminen | 24 |
| 2.4 Kompressorin kuvaus | 24 |
| 2.5 Kompressorin käyttötarkoitukset | 25 |
| 2.6 Mitä pitää tehdä | 25 |
| 2.7 Mitä ei saa tehdä | 25 |

3 KÄYTTÖÖNOTTO

| | |
|--|----|
| 3.1 Sijoituspaikka | 26 |
| 3.2 Asentaminen | 26 |
| 3.3 Käynnistäminen | 26 |
| 3.4 Moottorin turvakytkin | 27 |
| 3.5 Käyttöpaineen säätäminen | 27 |
| 3.6 Paineilmaletkun kytkeminen kompressoriin | 27 |

4 HUOLTO

| | |
|---|----|
| 4.1 Yleistä | 28 |
| 4.2 Ensimmäisten 50 käyttötunnin kuluttua | 28 |
| 4.3 Kerran viikossa | 28 |
| 4.4 Kerran kuussa | 28 |
| 4.5 kuukauden välein | 28 |
| 4.6 Kahden vuoden välein | 28 |
| 4.7 Määräaikaishuolto taulukkona | 29 |
| 4.8 Käyttöturvalliset öljyt | 29 |
| 4.9 Taulukko kolmivaihemootoreiden sähkötiedoista | 29 |

5 VIAN ETSINTÄ

| | |
|--|----|
| 5.1 Varaosat ja valtuutettu huolto | 30 |
|--|----|

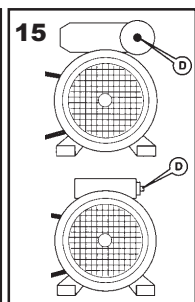
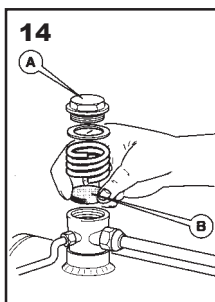
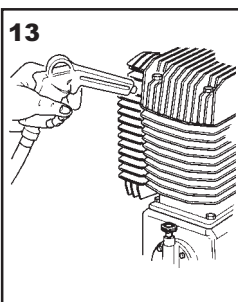
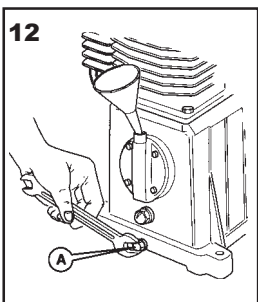
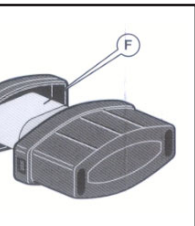
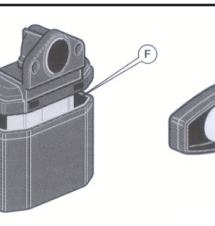
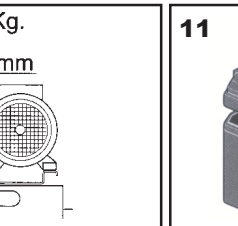
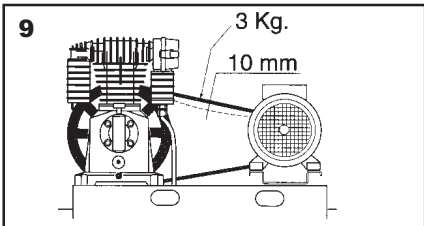
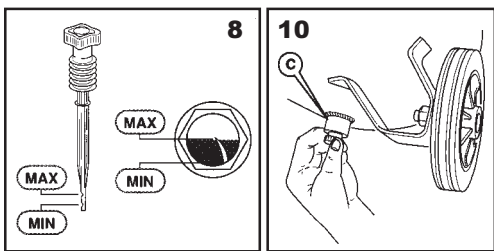
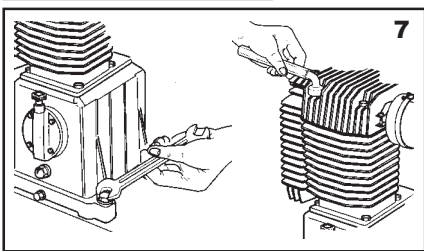
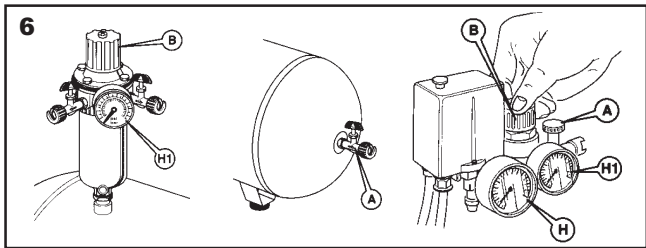
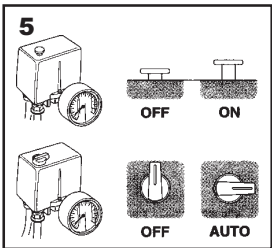
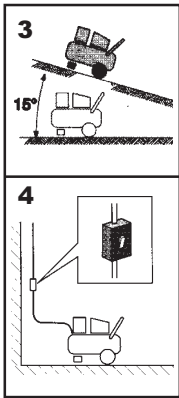
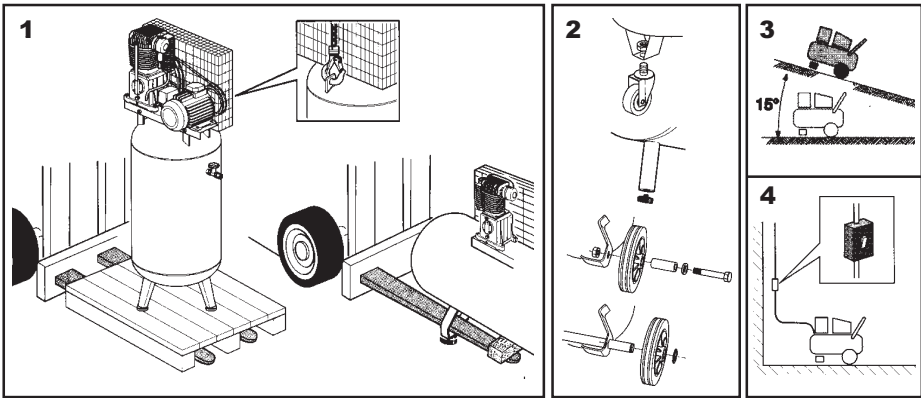

1.1 Käyttö- ja huolto-ohjeiden merkitys ja käyttö

Nämä käyttö- ja huolto-ohjeet muodostavat kompressorin täydentävän osan, joten niiden on oltava kompressorin mukana niin kauan kuin kompressori on käytössä. Jos kompressori myydään edelleen, on käyttö- ja huolto-ohjeet luovutettava uudelle omistajalle kompressorin mukana.

Säilyttäkää käyttö- ja huolto-ohjeita kompressorin läheisyydessä niin että ne ovat käyttäjän käden ulottuvilla. Suojatkaa ohjeet likaantumiselta ja rikkoontumiselta.

On tärkeää, että luette käyttö- ja huolto-ohjeet huolellisesti ennen kompressorin käynnistämistä ja aina kun ette ole täysin varmoja sen toiminnoista.

Erityisen tärkeää on kiinnittää huomiota turvaohjeisiin, jotta ei syntyisi ihmisiä tai kompressorin vaarantavia tilanteita. Lisäksi ohjeissa annetaan tietoja, jotka helpottavat kompressorin käyttöä ja huoltoa.

Käyttö- ja huolto-ohjeisiin ei sisälly varaosaluetteloa, vaan se on ainoastaan valtuutetuilla jälleenmyyjillä.

Jos käyttö- ja huolto-ohjeenne katoavat, pyytäkää niistä jäljennös jälleenmyyjältä tai edustajalta.

1.2 Käytetyt kuvamerkit

Ohjeissa on käytetty kuvamerkkejä, jotta huomionne kiinnittyisi erityisen tärkeisiin seikkoihin. Lukekaa silti huolellisesti koko ohjeisto.



TÄRKEÄÄ! Tällä kuvamerkillä viitataan varotoimenpiteisiin, joita on noudatettava kompressorin käyttäjän, kompressorin toimialueella olevien ihmisten ja itse kompressorin turvallisuuden takaamiseksi.



HUOM! Tällä kuvamerkillä on varustettu ohjeet, joita suositellaan noudatettaviksi kompressorin huollon helpottamiseksi, tai annettujen tärkeiden ohjeiden selvennykset.



AMMATTILAINEN Tämä kuvamerkki on liitetty toimenpiteisiin, jotka on annettava vain ja ainoastaan ammattimaisen huoltohenkilöstön suorittaviksi.

1.3 Käyttö- ja huolto-ohjeiden noudattaminen

Lukekaa aina huolellisesti käyttö- ja huolto-ohjeet ennen kuin suoritate mitään toimenpiteitä kompressorillenne.

Sallittuja eivät ole mitkään muuntamis-, käsittely- tai käyttötoimenpiteet, jotka poikkeavat siitä mitä näissä käyttö- ja huolto-ohjeissa on sanottu.

Jos kompressorin käytetään väärin tai näiden ohjeiden vastaisesti, vastuu ei ole valmistajan.

1.4 Kompressorin toimittaminen

Ostaessanne kompressorin se toimitetaan teille pakattuna pahvilaatikkoon, jonka sisällä on erityiset suojamateriaalit, joiden ansiosta kompressori pysyy tukevasti paikoillaan ja on helppo kuljettaa ja siirtää.

2.1 Takuu

Kompressorit toimitetaan asianmukaisesti tarkastettuna ja sillä on 12 kuukauden takuu toimituspäivästä lukien. Takuun voimassaolon ehtona on, että ostaja noudattaa sopimus- ja hallinnollisia ehtoja, ja että kompressorin asennus ja käyttö tapahtuvat näiden käyttö- ja huolto-ohjeiden mukaisesti.

Takuun perusteella valmistaja sitoutuu korjaamaan tai vaihtamaan ilmaiseksi osat, jotka rikkoontuvat tai ovat alunperin olleet viallisia. Arvion vian laadusta voi antaa ainoastaan valtuutetun huoltoliikkeen tekninen edustaja, eikä arviosta voi esittää valitusta.

Työvoimakustannukset eivät kuulu takuun piiriin, vaan niistä veloitetaan erikseen. Takuun piiriin eivät kuulu minkäänlaiset vahingot, jotka ovat suoraan tai epäsuorasti aiheutuneet ihmisille tai esineille silloin kun kompressoria on käytetty tai huollettu asiattomalla tavalla. Takuu kattaa ainoastaan rakenne- ja valmistusviat.

Takuun piiriin eivät kuulu kompressorin sellaiset osat, jotka käyttötarkoituksensa vuoksi ovat alttiita kulutukselle. Takuun piiriin eivät myöskään kuulu (ja veloitetaan siis asiakkaalta) kulut, jotka aiheutuvat kuljetuksista, tarkastuskäynneistä, kompressorin purkamisesta tai uudelleenkoostamisesta silloin kun toimenpiteet on suorittanut valmistajan tai jälleenmyyjän tekninen henkilöstö ja kun havaitut viat eivät ole valmistajasta johtuvia.

2.2 Pakkauksen purkaminen

Käyttäkää suojakäsineitä ja katkaiskaa saksilla tai pindeillä pihvilaatikon ympärillä olevat pakkaushihnat. Poistakaa pindeillä pakkauksen metalliliittimet. Avatkaa pihvilaatikon yläsiivekkeet, nostakaa kompressorin varovasti ulos laatikosta ja asettakaa se tasolle, jossa sitä tullaan käyttämään. Jos kompressorin säiliö on suurempi kuin 25 litraa, suosittelemme että kompressoria nostamassa on kaksi ihmistä tai että käytetään sopivia apuneuvoja (kuva 2).

Kiinnittäkää paikoilleen pyörät ja/tai tärinävaimentimet, jos ne ovat irrallaan pakkauksessa.



Ottakaa huolellisesti talteen pakkauksessa olevat kompressorin lisävarusteet ja varmistukaa siitä, että kompressorit on kaikinpuolin ehjä.

2.3 Pakkauksen hävittäminen

Suosittelemme, että sijoitate pakkausmateriaalit sopivaan paikkaan ja pidätte ne tallessa kompressorin mahdollista siirtoa silmällä pitäen ainakin niin kauan kuin takuu on voimassa. Siten voitte tarpeen vaatiessa helposti ja varmasti lähettää kompressorin huoltoon. Jos jatkossa haluatte luopua pakkauksesta, toimittakaa materiaalit asianmukaisesti jätekeräyksiin.

2.4 Kompressorin kuvaus

Tässä ohjeistossa esitellyt kompressorit ovat hihnavetoisia joko valovirtakäyttöisiä teholtaan 1-4 HP tai voimavirralla toimivia teholtaan 4-20 HV. Kompressorit toimitetaan joko pyörillä tai ilman, säiliötilavuus on 25 – 1000 ltr.

Kaikki Euroopan yhteisössä myytävät kompressorimme on varustettu säiliöillä, jotka ovat direktiivin 87/404 mukaisia.

2

2.5 Kompressorin käyttötarkoitukset

Kompressorin voidaan pneumaattisten työkalujen lisäksi kytkeä monenlaisia puhaltamis-, pesu- ja maalausvälineitä.



2.6 Mitä pitää tehdä

Perehtykää siihen, miten kompressorin saadaan pysäytetyksi ja tutustukaa huolella kompressorin kaikkiin ohjauksiin.

Ennen kuin ryhdytte mihinkään huoltotoimenpiteeseen, tyhjentäkää kompressorin säiliö ja ottakaa virta pois päältä vahinkokäynnistymisen estämiseksi.

Huollettuanne kompressorin varmistukaa siitä, että kaikki osat ovat oikeilla paikoillaan ja oikein asennettuina.

Ennen kompressorin käynnistämistä teidän on turvallisuussyistä hyvä suorittaa kappaleessa 3 (Käyttöönotto) mainitut tarkastustoimenpiteet.

Jotta vahinkoja ei pääsisi syntymään, pitää huoli siitä, että lapset tai eläimet eivät pääse kompressorin toiminta-alueelle.

Perehtykää huolella kompressorin kytkettävän laitteen ohjeisiin; varsinkin jos kyseessä on maalausruisku, on syytä varmistua siitä, että maalaustilassa on riittävä ilmanvaihto.

2.7 Mitä ei saa tehdä

Älkää maalatko suljetuissa tiloissa tai avotulen läheisyydessä.

Älkää koskettako sylinterin kanteen, sylinterin jäähdytyssiivekkeisiin tai poistoputkeen: ne kuumenevat käytön aikana ja pysyvät kuumina jonkun aikaa myös kompressorin pysäyttämisen jälkeen.

Älkää sijoittako helposti syttyviä, muovisia, keinokuidusta tehtyjä tai kangasesineitä kompressorin päälle tai sen läheisyyteen.

Älkää siirtäkö kompressorin säiliön ollessa paineistettuna.

Älkää käyttäkö kompressorin, jos sen syöttöjohto on viallinen tai jos sähköliitäntä ei ole kunnossa.

Älkää koskaan suunnatko paineilmasuihkua ihmisiin tai eläimiin.

Älkää antako kenenkään kompressorin käyttöohjeisiin perehtymättömän ihmisen käyttää kompressorin.

Älkää käyttäkö kompressorin ilman ilmasuodinta.

Älkää tehkö mitään mitään omintakeisia toimenpiteitä turvaventtiilille.

3.1 Sijoituspaikka



Kompressoria ei sen vahingoittumisen välttämiseksi saa koskaan käyttää sijoitettuna tasolle, jonka kaltevuus poikki- tai pituussuunnassa on yli 15° (kuva 3). Tehokkaan ilmanvaihdon takaamiseksi on kompressori sijoitettava siten, että sen takaritilä on ainakin 50 cm:n päässä esteestä, joka voisi estää ilman kulun. Näin myös puhdistus- ja huoltotoimenpiteet sujuvat helpommin.



3.2 Asentaminen

Jokaisen asiakkaalle luovutettavan kompressorin toiminnot on tarkastettu ja hyväksytty valmistajan suorittamassa lopputarkastuksessa. Jotta saisitte kompressoristanne parhaan mahdollisen hyödyn, on teidän syytä suorittaa tässä mainitut toimenpiteet ja noudattaa annettuja ohjeita:

- Kiertäkää paikoilleen imusuodin, mikäli se on irrallaan pakkauksessa (kuva 4)
- Irrottakaa kampikammion kannen tulppa ja asentakaa paikoilleen öljytikku (kuva 5)
- Varmistukaa huolellisesti siitä, että öljyn määrä on öljytikun asteikon minimi- ja maksimiarvojen välillä (MIN ja MAX; kuva 8)

Muistakaa, että teidän tulee ensimmäisten 50 käyttötunnin kuluttua vaihtaa öljy kokonaan käyttäen jotakin öljytaulukossa (4.8) mainittua öljyä.

Varmistukaa siitä, että sähköverkon jännite vastaa kompressorin arvokilvessä mainittua jännitettä. Muistutamme lisäksi siitä, että yksivaihekompressori on varustettu EU7 -tyyppisellä pistokkeella. Tarpeen vaatiessa tai noudattaaksenne kompressorin käyttömaan määräyksiä vaihdattakaa pistoke ammattimaisella sähkömiehellä.



Jos kyseessä on kolmivaihekompressori tulee varmistua siitä että syöttölinja on varustettu pääkatkaisijalla, jonka ampeerimäärä on sopiva asennettuun kokonaistehoon nähden (katso taulukko 4.9)

3.3 Käynnistäminen

Kun asennustoimenpiteet on suoritettu, on kompressori valmis otettavaksi käyttöön. Varmistukaa siitä, että katkaisija on OFF-asennossa (pois päältä; kuva 7).

Työntäkää pistoke pistorasiaan ja käynnistäkää kompressori kääntämällä painekeytkimen katkaisija ON-asentoon (päällä) tai AUTO-asentoon (automaattinen; kuva 7).

Kun käynnistätte kompressorin ensimmäistä kertaa, antakaa sen käydä noin 10 minuuttia siten, että ilman poistohana (A) on kokonaan auki (kuva 8). Kun noin 10 minuuttia on kulunut, sulkekaa hana A ja varmistukaa siitä, että kompressori paineistaa säiliötä ja pysähtyy automaattisesti kun kompressorin arvokilvessä ja painemittarissa H (kuva 8) ilmoitettu enimmäispaine on saavutettu.

Tässä vaiheessa voitte havaita kuinka helppokäyttöinen kompressorinne on. Kompressori toimii painekeytkimen ansiosta täysin automaattisesti: painekeytkin pysäyttää moottorin kun enimmäispaine on saavutettu ja käynnistää moottorin uudestaan kun paine on laskenut asetettuun vähimmäisarvoonsa (joka on noin 2 baria alhaisempi kuin enimmäispaine).



Älkää koskaan pysäyttäkö kompressoria irrottamalla pistoke pistorasiasta, vaan käyttäkää pysäyttämiseen aina käynnistyskytkintä kääntämällä se nolla-asentoon (OFF). Kun menettelette näin, pääsee sylinterin kannessa oleva paine purkautumaan, kompressorin seuraava käynnistäminen sujuu helpommin eikä sähkömoottori vahingoitu.

Osoituksena kompressori toimimisesta hyvin ja oikein ovat seuraavat:

- a) kuulette paineilmapuhalluksen aina kun kompressorin moottori pysähtyy
- b) kuulette pitkän (20 - 50 sekuntia) puhalluksen aina kun kompressori käynnistetään niin että säiliössä ei ole painetta.

3.4 Moottorin turvakytkin



Moottorin turvaamiseksi ja suojelemiseksi kompressori on varustettu moottorin turvakytkimellä D (kuva 15). Niissä kompressoreissa, joissa ei ole moottorin turvakytkintä, on moottorin suojausena ns. Klixon (moottorin käämiin sijoitettu turvamekanismi, joka ei näy ulkopuolelle).

Mainitut turvalaitteet toimivat silloin kun moottori ylikuormittuu tai ylikuumenee jonkun toimintahäiriön vuoksi: automaattinen turvamekanismi katkaisee sähkösyötön ja estää siten moottorin vaurioitumisen.

Suosittelemme, että odotatte noin 3 minuuttia ennen moottorin suojakytkimen palauttamista valmiustilaan (kuva 15) ja kompressorin uudeenkäynnistämistä. Klixonilla varustetuilla moottoreilla uudelleenkäynnistyminen tapahtuu automaattisesti sitten kun moottori on jäähtynyt. Kolmivaihekompressorit käynnistetään uudelleen kääntämällä kytkin AUTO-asentoon.



Jos turvakytkin laukeaa myös sen jälkeen kun kompressori on käynnistetty uudelleen, on hyvä kääntää käynnistyskytkin nolla-asentoon (OFF) ja katkaista sähkösyöttö. Kääntykää tämän jälkeen valtuutetun huoltoliikkeen puoleen.

3.5 Käyttöpaineen säätäminen



Kun aiotte kytkeä jonkun työkalun kompressoriin, tarkistakaa kyseisen työkalun ohjekirjasta mikä on sen paras mahdollinen käyttöpaine.

Paineensäätimellä B (kuva 6) voitte säätää ulostulevan paineilman paineen haluamaanne arvoon. Teidän tarvitsee vain kääntää nuppia myötäpäivään halutessanne nostaa painetta ja vastapäivään halutessanne alentaa painetta, nuolen osoittaessa paineen määrän. Joissakin kompressoreissa käyttöpaineen arvo on tarkistettava painemittarista H1 (kuva 6).

Kun lopetatte kompressorin käytön, on suositeltavaa kääntää nuppia B (kuva 6) niin että paineen arvoksi tulee nolla. Näin painesäädin pysyy ehjänä ja kestää käytössä pitempään.

3.6 Paineilmaletkun kytkeminen kompressoriin

Paineilmaletku kytketään linjahanaan A (kuva 6).

Kun paineilmaletku kytketään hanaan ja aina kun paineilmaletku vaihdetaan toiseen säiliön pysyessä paineistettuna, on ehdottomasti katkaistava ulostulevan ilman virtaus kääntämällä hana CLOSE -asentoon (kiinni; kuva 6). Kun paineilmaletkun kytkentä on suoritettu, avataan hana uudestaan, jolloin ilma pääsee taas virtaamaan ulos (kuva 6).

4.1 Yleistä

Pitääkseenne kompressorinne hyvässä toimintakunnossa, on sille suoritettava tietyt määräaikaishuollot.



Pysäyttäkää kompressorin ja päästäkää ilma pois säiliöstä aina ennen ryhtymistänne huoltotoimenpiteisiin.

4.2 Ensimmäisten 50 käyttötunnin kuluttua

Tarkistakaa, että kaikki ruuvit ovat tiukassa, varsinkin sylinterin kannen ja jalustan ruuvit (kuva 7).

Vaihtakaa voiteluöljy kokonaan käyttämällä jotakin öljytaulukossa ilmoitettua öljyä (4.8).



Älkää koskaan sekoittako keskenään erilaisia öljyjä. Puhdistamattomat tai heikkolaatuiset öljyt eivät ole suositeltavia, koska niiden voiteluominaisuudet ovat huonot. Toimittakaa käytetty öljy asianmukaiseen ongelmajätekeräykseen.

4.3 Kerran viikossa

Tarkistakaa öljyn määrä ja lisätäkää tarvittaessa; älkää kuitenkaan koskaan ylittäkö enimmäisrajaa (MAX; kuva 8). Jos öljyn määrä on alle minimin (MIN), voi seurauksena olla kiinnileikkaamisia ja vakavia vaurioita.

Poistakaa lauhde säiliön alla olevan venttiilin C kautta:

a) avatkaa venttiili kiertämällä sitä vastapäivään (kuva 10)

b) laittakaa venttiiliin alle astia ja antakaa kompressorin olla paikallaan kunnes lauhde on valunut kokonaan ulos.

4.4 Kerran kuussa

(useamminkin, jos kompressoria käytetään erityisen pölyisissä tiloissa)

Irrtattakaa imusuodin F ja vaihtakaa suodinelementti tai puhdistakaa se (kuva 11).



Älkää koskaan käytäkö kompressoria ilman imusuodinta: pöly tai roskat voivat sisään päästessään aiheuttaa vakavia vaurioita sisällä oleville osille.

4.5 6 kuukauden välein

Vaihtakaa öljy: vetäkää öljytikku ulos ja avatkaa tulppa A (kuva 12) ja antakaa öljyn valua ulos astiaan. Suorittakaa tämä toimenpide kompressorin ollessa kuuma, jolloin öljy valuu ulos nopeasti ja kokonaan. Kiertäkää kiinni paikoilleen tulppa A. Lopuksi kaatakaa sisälle öljyä enimmäisrajaan MAX asti.



Toimittakaa käytetty öljy asianmukaiseen ongelmajätekeräykseen.

On suositeltavaa, että puhdistatte huolellisesti kaikki kompressorin siivekkeet: näin jäähdytysjärjestelmä toimii tehokkaasti ja kompressorin käyttöikä lisääntyy (kuva 13).

Tarkistakaa hihnan kireys. Hihnan tulee joustaa noin 10mm kun sitä painetaan keskikohdalta noin 3 kg:n painolla. (kuva 9)

Sääda hihna tarvittaessa ja varmista että hihnapyörät ovat linjassa.

**4.6 Kahden vuoden välein**

Tarkistakaa takaiskuventtiili ja tarvittaessa vaihtakaa tiiviste B (kuva 14).

Tarkistakaa venttiililevyn imu- ja tuloventtiilit.

4.7 Määräaikaishuolto taulukkona

| Huoltotoimenpide | Kerran viikossa | Kerran kuussa | 6 kk:n välein | Kerran vuodessa |
|--|--------------------|------------------|------------------|--------------------|
| Öljyn määrän tarkistaminen | X | | | |
| Lauhteen poisto | X | | | |
| Imusuotimen puhdistaminen | | X | | |
| Kompressorin puhdistaminen kauttaaltaan | | | X | X |
| Öljyn vaihto | | | X | X |
| Hihnan kireydentarkistus | | | X | |
| Venttiilien tarkistus | | | | X |

4.8 Käyttöturvalliset öljyt

Mäntäkompressorien käyttöturvalliset öljyt ympäristön lämpötilan ollessa +5 / +25°C (DIN 51506-VDL 100-E, ISO 6521-L-DAC):

| | | | |
|---------|--------------------|-------|---------------------|
| AGIP | DICREA100 | IP | CALATIA OIL ISO 100 |
| API | CM-8X | MOBIL | RARUS 427 |
| BP | ENERGOL CS100 | FINA | EOLAN AC 100 |
| CASTROL | AIRCOL PD100 | SHELL | COREMA OIL H100 |
| ESSO | EXXC OLUB H150 | TOTAL | CORTUSA 100 |
| FUCHS | RENOLIN 104L VG100 | | |

NESTE KOMPRESSORIÖLJY 68 (-20°C - +25°C)

NESTE SYNTEETTINEN KOMPRESSORIÖLJY S68 (-40°C - +30°C)

Ympäristölämpötilan ollessa alle +5°C: ISO 68

Ympäristölämpötilan ollessa yli +25°C: ISO 150

4.9 Taulukko kolmivaihemoottorien sähkötiedoista

| Teho | Jännite | Absorbtiovirta | Suoran Käynnistysreleen asetus | Start/delta rellen asetus | Kaapeli | Kytkimen kapasiteetti |
|------|---------|----------------|--------------------------------------|---------------------------------|---------|--------------------------|
| HV | volt | A | A | A | mm | A |
| 2 | 220-230 | 6 | 6,5 | / | 1 | 10 |
| | 390-440 | 3,5 | 3,9 | / | 1 | 6 |
| 3 | 220-230 | 8,7 | 9,2 | / | 1,5 | 16 |
| | 390-440 | 5 | 5,4 | / | 1 | 10 |
| 4 | 220-230 | 12 | 12,6 | 7 | 1,5 | 30 |
| | 390-440 | 7 | 7,4 | 4 | 1 | 20 |
| 5,5 | 220-230 | 15,7 | 16,5 | 9,5 | 2,5 | 36 |
| | 390-440 | 9 | 9,5 | 5,5 | 1,5 | 25 |
| 7,5 | 220-230 | 21,7 | 22,5 | 13,1 | 4 | 50 |
| | 390-440 | 12,5 | 13,1 | 7,6 | 2,5 | 30 |
| 10 | 220-230 | 27,7 | 28,8 | 16,5 | 4 | 50 |
| | 390-440 | 16 | 16,5 | 10 | 2,5 | 36 |
| 15 | 220-230 | 39 | / | 23 | 6 | 80 |
| | 390-440 | 22,5 | / | 13,4 | 4 | 40 |
| 20 | 220-230 | 54 | / | 32 | 10 | 80 |
| | 390-440 | 31,2 | / | 18,5 | 6 | 50 |

5.1 Varaosat ja valtuutettu huolto

KÄYTTÄKÄÄ AINA ALKUPERÄISIÄ VARAOSIA, JOITA ON SAATAVILLA KAIKISSA VALTUUTETUISSA HUOLTOLIIKKEISSÄ.

MUUT KUIN ALKUPERÄISET VARAOSAT VOIVAT AIHEUTTAA KOMPRESSORIN RIKKOUTUMISEN KORJAUSKELVOTTOMAKSI.
TARVITESSANNE HUOLTOA ILMOITAKAA AINA KOMPRESSORINNE MALLI, TYYPPI JA SARJANUMERO.

| Vika | Syy | Tarvittava toimenpide |
|--|--|--|
| Paine säiliössä laskee. | Liitännät vuotavat. | Nostakaa kompressorin paine suurimmaksi mahdolliseksi. Ottakaa virta pois päältä. Sivelkää saippuavedellä kaikki liitännät. Saippuakuplatkertovat vuotokohdista. Korjatkaa vuotavat liitännät. Jos vuotoja esiintyy edelleen, kääntykää huollon puoleen. |
| Ilmaa vuotaa paineensäätimen venttiilistä kompressorinollessa pysähdyksissä. | Takaiskuventtiili ei ole tiivis. | Tyhjentäkää säiliö paineilmasta. Irrottakaa takaiskuventtiilinsulkutulppa A. Puhdistakaa huolella tulpan paikka ja tiiviste B. Tarvittaessa vaihtakaa tiivisteja laittakaa osat paikoilleen |
| Kompressorin pysähtyminen eikä käynnisty enää. | Moottori ylikuumentunut, moottorin turvakytin pysäyttänyt moottorin. | Katkaiskaa jännitepaineyhtymistä ja painakaa uudelleen käynnistyspainiketta |
| Kompressorin pysähtyminen eikä käynnisty enää. | Käämi on palanut. | Kääntykää ammatti-sähkömiehen puoleen. |
| Kompressorin ei pysähdy saavutettuaan enimmäispaineen, turva-venttiili alkaa toimia. | Paineensäädin toimii huonosti tai on rikki. | Kääntykää ammattimaisen huoltohenkilöstön puoleen. |
| Kompressorin ei saa aikaan paineistusta ja kuumenee liikaa. | Sylinterin kannen tiiviste tai joku venttiileistä on rikki. | Pysäyttäkää kompressorin välittömästi ja kääntykää ammattimaisen huollonpuoleen. |
| Kompressorin kolisee. | Laakeri tai kiertokanki on leikannut kiinni. | Pysäyttäkää kompressorin välittömästi ja kääntykää ammattimaisen huollon puoleen. |
| Kompressorin kierrosluku laskee | Hihna luistaa | Säätäkää hihna |

